

Tout ce que vous devez savoir



# MATRIX

## PISCINE RONDE

\*Modèle 202

### INSTRUCTIONS D'ASSEMBLAGE

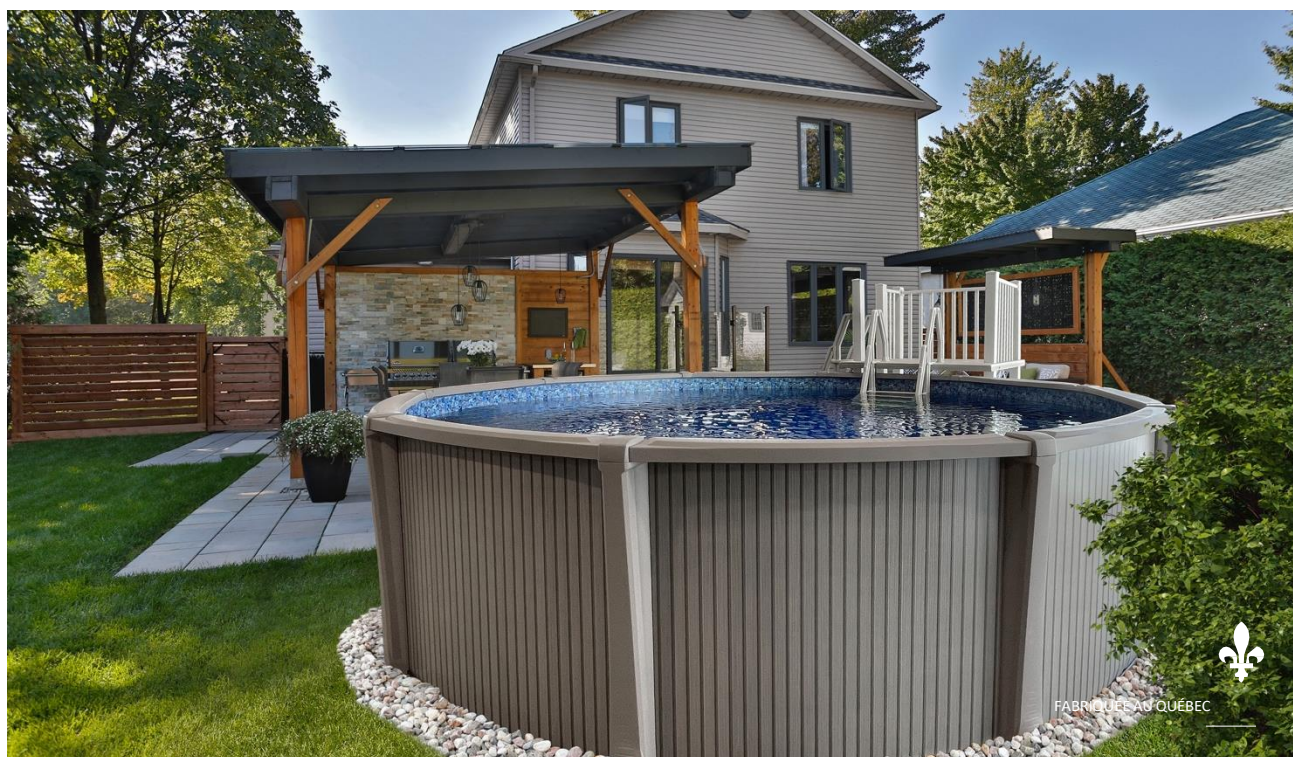

### VOUS AVEZ DES QUESTIONS?

Nous avons les solutions ! Contactez-nous via notre Centre d'aide. Nos équipes vous répondront dans les plus brefs délais.

→ [aide.trevi.ca](http://aide.trevi.ca)

# INSTRUCTIONS D'ASSEMBLAGE PISCINE RONDE

MODÈLE 202



**NE PAS PLONGER OU SAUTER, EAU PEU PROFONDE!**

**AVERTISSEMENT: Votre piscine n'est pas conçue pour le plongeon et/ou les sauts.**



**AVERTISSEMENT: Le propriétaire de la piscine est responsable de s'assurer que toutes les personnes qui accèdent à la cour connaissent et suivent toutes les consignes de sécurité.**



**AVERTISSEMENT : Assurez-vous d'avoir lu et compris les consignes de sécurité avant de commencer l'installation de votre piscine.**

- Ne jamais plonger, sauter ou glisser dans une piscine hors terre. Plonger, sauter ou glisser peut causer des blessures graves ou même la mort.
- Le propriétaire de la piscine est responsable d'installer les étiquettes de sécurité. Les étiquettes doivent être apposées à l'intérieur de la piscine, au-dessus du niveau de l'eau, afin qu'elles soient visibles à partir de n'importe quel point d'accès à l'eau. Il doit aussi installer des étiquettes de sécurité à chaque point d'entrée de la cour.
- La surveillance par un adulte est toujours requise. Ne jamais quitter les enfants, ou les baigneurs des yeux, et ce, même pour quelques secondes.
- Désignez un surveillant adulte en votre absence. Assurez-vous que vous, ou votre surveillant, soit en mesure d'intervenir en moins de 10 secondes afin d'éviter une blessure ou sauver une vie.
- Ne pas utiliser la piscine lors d'orages, tempête ou de vents forts.
- Assurez-vous de posséder les équipements de secourisme adéquats, tel qu'une perche avec crochet, une bouée de sauvetage, etc. près de la piscine. Consultez les organismes réglementaires locaux afin de vous procurer une liste d'équipements de sécurité recommandés.
- Assurez-vous qu'un téléphone fonctionnel soit à la portée de main du surveillant. NOTE: si le service 911 n'est pas disponible dans votre localité, veuillez-vous assurer que le numéro des services de secours soit visible de la piscine.
- Il est important que l'on puisse voir le fond de la piscine en tout temps. L'eau doit être limpide avant de pouvoir se baigner. La nuit, un système d'éclairage doit permettre de voir le fond de la piscine, les étiquettes de sécurité et les voies d'accès à la piscine. Le niveau d'éclairage doit rencontrer ou excéder les standards Nord- américains IES.
- Ne jamais se baigner seul. Ne jamais se baigner sous l'influence des drogues ou de l'alcool. Une personne malade ou très fatiguée ne doit pas se baigner.
- Pour la toile de piscine et tous les accessoires: le propriétaire doit suivre les instructions et les consignes de sécurité du fabricant.
- Ne fixez aucun autre produit ou accessoire à votre piscine que ceux requis ou approuvés par la réglementation locale.
- Ne pas s'asseoir, grimper ou se tenir debout sur les margelles de la piscine (bordure).



# ÉTIQUETTES DE SÉCURITÉ

Si vous désirez obtenir des étiquettes additionnelles, vous pouvez en commander sans frais en composant le 1-888-777-0447 ou sur le [aquasupport.ca/fr/support](http://aquasupport.ca/fr/support).



# CONSIGNES DE SÉCURITÉ



**AVERTISSEMENT:** Toutes les composantes telles que le système de filtration, la pompe et le chauffe-eau doivent être installées de façon à ne pas pouvoir être utilisées par quiconque pour grimper afin de pénétrer dans la piscine.

Assurez-vous que le filtre, la pompe, le chauffe-eau, tous les jouets, chaises, tables, bâtiments ou objets similaires sont situés à une distance minimale de 4 pieds (1,22 m) de la piscine. Ne pas respecter ces consignes peut permettre à quiconque d'accéder à la piscine et créer un risque accru de noyade.

Félicitations, vous avez fait l'acquisition d'une piscine de qualité et durabilité supérieure. Suivez les instructions attentivement pour obtenir les meilleurs résultats possibles, en toute sécurité. Toute dérogation à la marche à suivre peut occasionner des risques pour la sécurité des usagers, des dommages à votre piscine ou à votre propriété et annuler votre garantie. Avant de débuter l'installation, lisez attentivement les instructions afin de vous familiariser avec les différentes composantes de votre piscine. Assurez-vous de bien comprendre toutes les étapes avant de commencer l'assemblage. Nous recommandons fortement de faire installer votre piscine par un installateur professionnel. Nous vous souhaitons un été des plus agréables et rafraîchissants.

Le propriétaire doit superviser l'installation de la piscine afin de s'assurer que les méthodes d'installation soient conformes au manuel d'installation inclus avec votre piscine.

Votre piscine peut être sujette à une usure et à une détérioration prématurée si elle n'est pas entretenue adéquatement. Cela pourrait entraîner une défaillance de la structure de la piscine, ce qui pourrait provoquer la libération de grandes quantités d'eau et causer des dommages, des blessures et même la mort.

Avant de procéder à l'installation de votre piscine assurez-vous de connaître et de suivre les différentes réglementations et lois applicables. **En pourtour de la piscine, évitez les aménagements paysagers composés de pierres, cailloux, gravier, etc., afin d'éviter d'ébrécher la peinture et d'endommager la paroi de la piscine. La plupart des pierres décoratives sont très acides et elles peuvent endommager et/ou corroder la paroi de votre piscine de manière irréversible.**

Nous ne sommes pas responsables de l'installation de votre piscine. Nous ne sommes affiliés à aucun installateur de piscine et n'assumons aucune responsabilité pour les dommages résultant d'une mauvaise installation de la part de l'acheteur ou d'un installateur professionnel.

**Avertissement :** Ne modifiez pas les composantes de la piscine sans l'autorisation écrite du fabricant. Cela annulera la garantie.



Si vous avez besoin de pièces, vous pouvez les commander en appelant le 1-888-777-0447 ou sur le [aquasupport.ca/fr/support](http://aquasupport.ca/fr/support).

# SYSTÈME DE FILTRATION

Assemblez l'écumoire, le retour d'eau, le drain (optionnel), le filtre, la pompe et les tuyaux selon les instructions du

fabrica

nt et la réglementation applicable.

# LISTE DES PIÈCES

| PIÈCES | DESCRIPTION                |
|--------|----------------------------|
| AA     | MUR                        |
| BB     | BOULON - ÉCROU POUR LE MUR |
| A      | SIEGE                      |
| C      | PLAQUE DU HAUT ET BAS      |
| D      | POTEAU                     |
| F      | COUVRE-JOINT               |
| K      | RAINURE DU HAUT ET BAS     |
| DD     | COURONNEMENT (EN OPTION)   |
| Z      | VIS ARGENT 1"              |
| ZL     | VIS LONGUE 1 1/2"          |

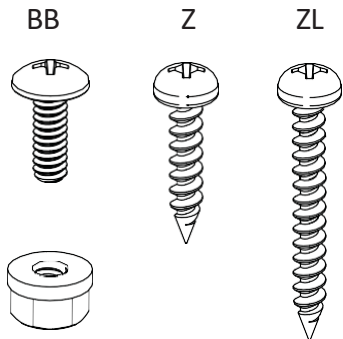
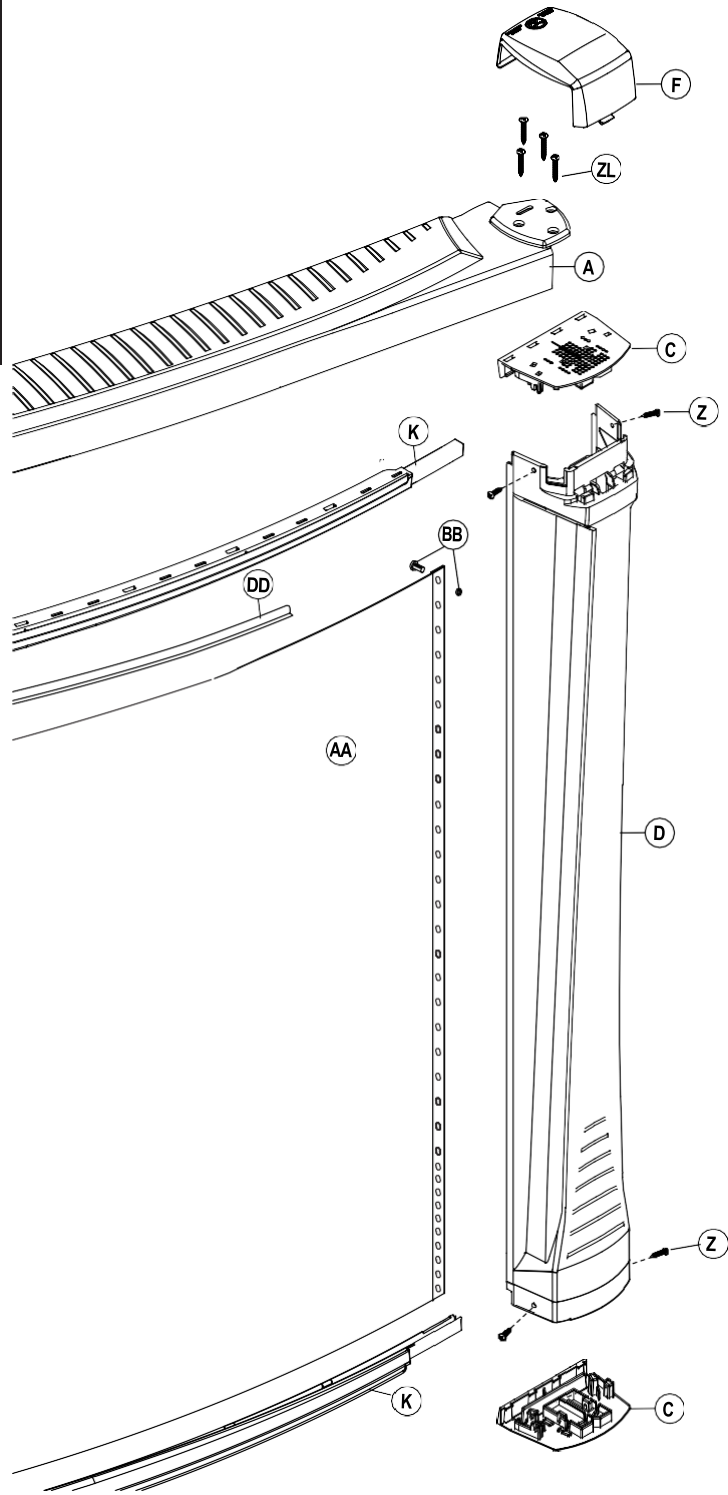

# 1

## PRÉPARATION DU SITE

Choisissez l'emplacement idéal et planifiez votre aménagement paysager en tenant compte des règlements et lois applicables quant à la distance des clôtures, des services publics, des fils électriques, ou de tout autre point réglementaire.

Plantez un pieu au centre de l'emplacement. À l'aide d'un ruban à mesurer flexible, tracez un cercle dont le rayon est de 20 cm (8") de plus que celui du diamètre de la piscine (Voir illustration 1.1)

Enlevez la pelouse sur toute la surface délimitée par le cercle que vous venez de tracer. La piscine doit être construite sur un terrain compacté et nivelé pour que la garantie puisse s'appliquer.

Assurez-vous de commander la quantité nécessaire de sable et de poussière de roche. (Graphique 1,1).

Illustration 1.1



Tableau 1.1

| MODÈLE | DIAMÈTRE DE LA PISCINE | RAYON DE LA PISCINE | LIMITE DE DÉTERREMENT |                 | MATÉRIAUX NÉCESSAIRES * |                    |    |                          |
|--------|------------------------|---------------------|-----------------------|-----------------|-------------------------|--------------------|----|--------------------------|
|        |                        |                     | RAYON                 | DIAMÈTRE        | SABLE                   | POUSSIÈRE DE ROCHE | or | DALLE DE BETON 12" x 12" |
| 9'     | 2,74 m (9')            | 1,37 m (4' 6")      | 1,57 m (5' 2")        | 3,15 m (10' 4") | 3/4 tonne               | 1/4 tonne          | or | 6                        |
| 12'    | 3,66 m (12')           | 1,83 m (6')         | 2,03 m (6' 8")        | 4,06 m (13' 4") | 1 tonne                 | 1/3 tonne          | or | 8                        |
| 15'    | 4,57 m (15')           | 2,28 m (7' 6")      | 2,48 m (8' 2")        | 4,97 m (16' 4") | 1 1/4 tonnes            | 1/2 tonne          | or | 10                       |
| 18'    | 5,48 m (18')           | 2,75 m (9')         | 2,95 m (9' 8")        | 5,89 m (19' 4") | 1 1/2 tonnes            | 3/4 tonne          | or | 12                       |
| 21'    | 6,40 m (21')           | 3,20 m (10' 6")     | 3,40 m (11' 2")       | 6,80 m (22' 4") | 1 3/4 tonnes            | 1 tonne            | or | 14                       |
| 24'    | 7,31 m (24')           | 3,66 m (12')        | 3,86 m (12' 8")       | 7,72 m (25' 4") | 2 tonnes                | 1 1/2 tonnes       | or | 16                       |
| 27'    | 8,22 m (27')           | 4,11 m (13' 6")     | 4,31 m (14' 2")       | 8,63 m (28' 4") | 2 1/4 tonnes            | 1 3/4 tonnes       | or | 18                       |
| 30'    | 9,14 m (30')           | 4,57 m (15')        | 4,77 m (15' 8")       | 9,54 m (31' 4") | 2 1/2 tonnes            | 2 tonnes           | or | 20                       |

*\*Si vous n'utilisez que du sable, additionnez le tonnage de la poussière de roche à celui du sable.*

Illustration 1.2

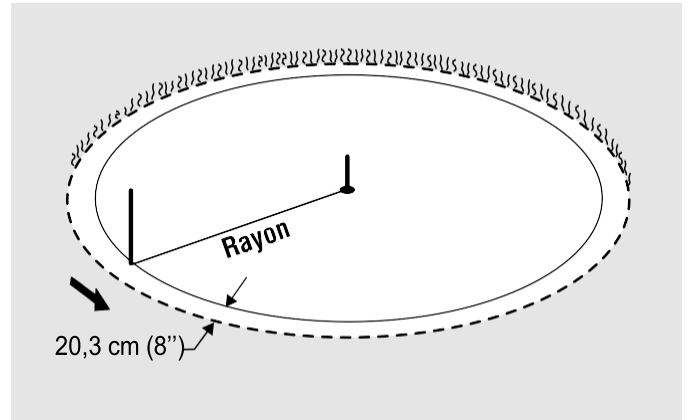
Illustration du rayon à tracer en fonction du diamètre de votre piscine. (pages 4-5 et 6)

Limite de préparation du sol -----  
Piscine \_\_\_\_\_

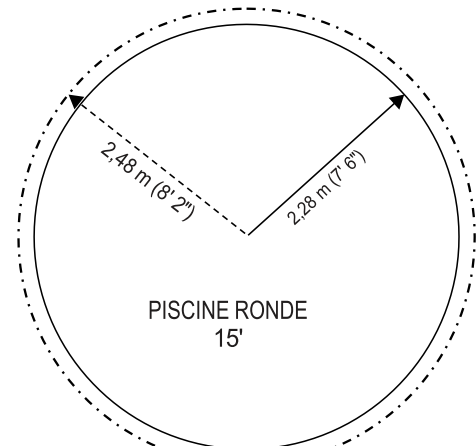
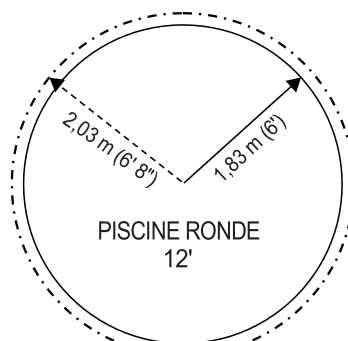
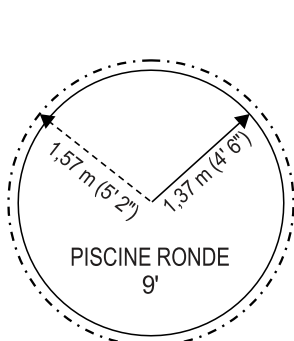

# 1

## PRÉPARATION DU SITE (SUITE)

Limite de préparation du sol -----  
Piscine —————

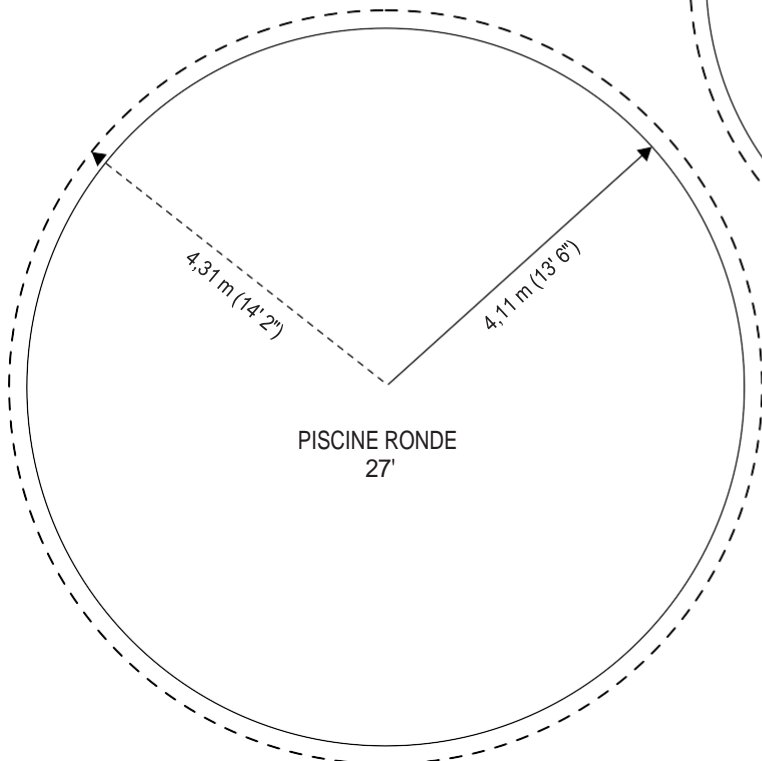
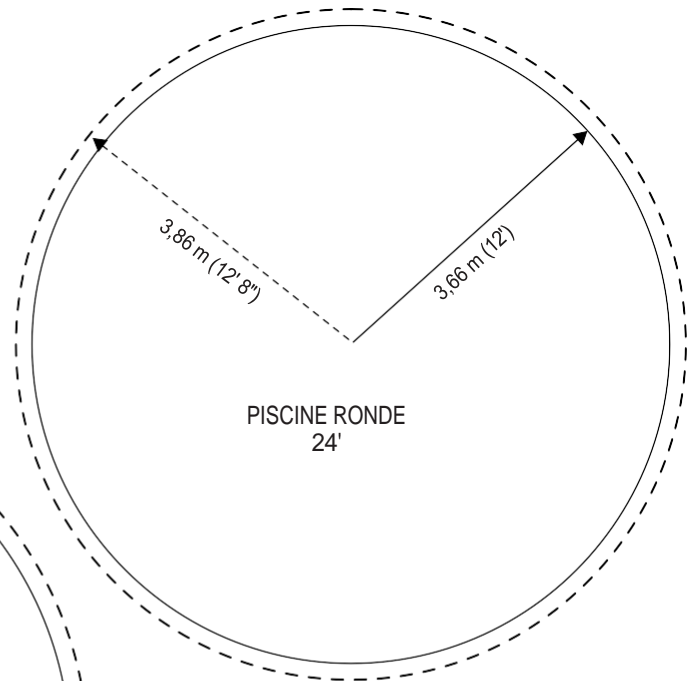
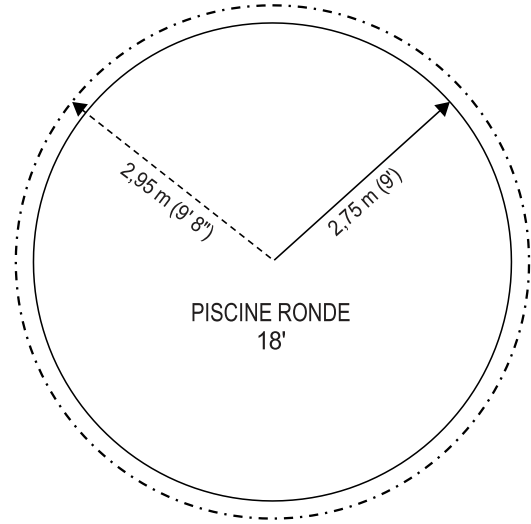
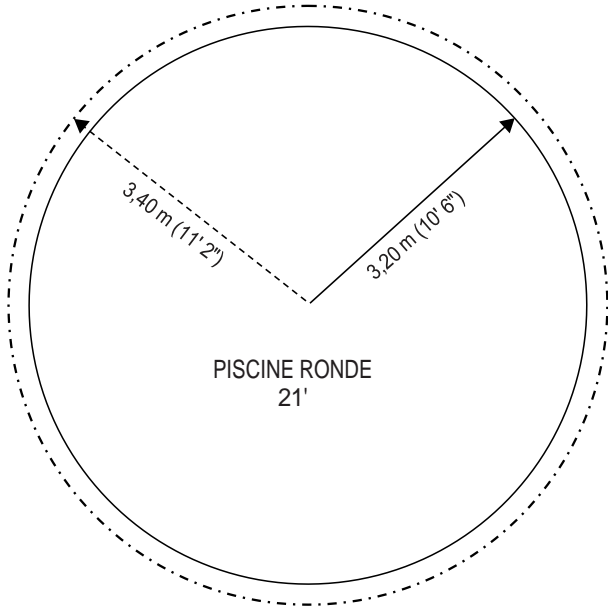



Limite de préparation du sol -----

Piscine \_\_\_\_\_

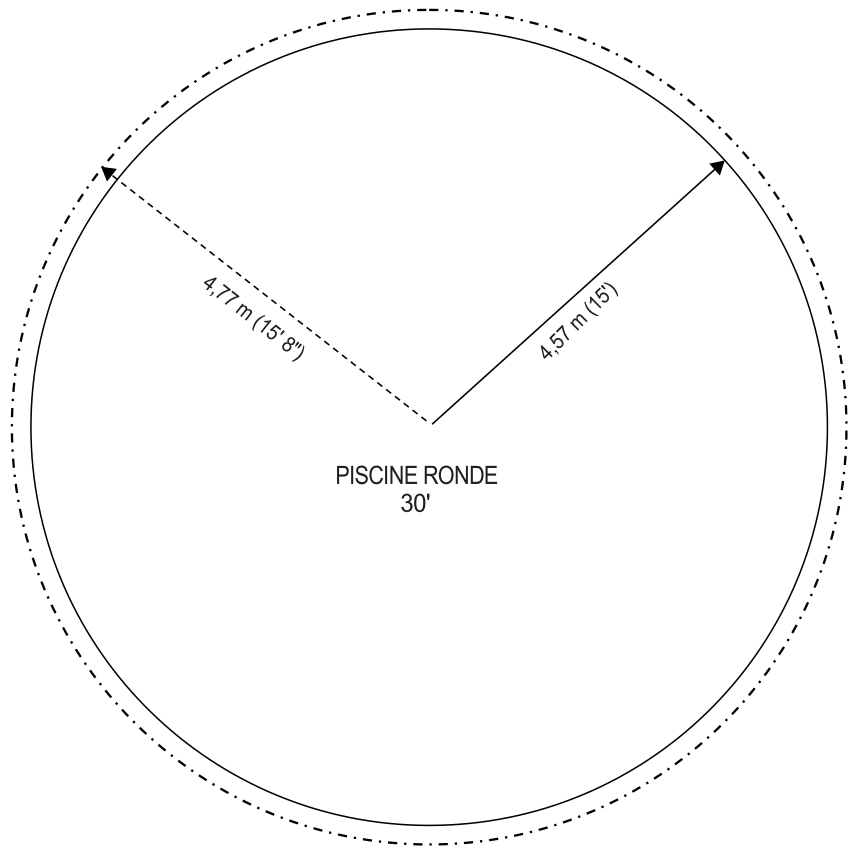

**NE PERMETTEZ PAS L'ACCUMULATION D'EAU AUTOUR DE LA**

**PISCINE. Assurez-vous d'un drainage adéquat en pourtour de la piscine afin de prévenir l'accumulation d'eau autour et sous la piscine.**

Éliminez toute saillies. Assurez-vous que la surface est exempte de débris tels que des rochers, du bois, des morceaux de terre, des mauvaises herbes et d'autres obstacles irréguliers.

**Option avec dalles de béton :** Répartissez uniformément et nivelez toutes les dalles de béton autour du périmètre de la piscine conformément au tableau 1.1 et à l'illustration ci-dessous. La zone des dalles de béton doit être entièrement de niveau. Ajoutez soigneusement du sable dans tous les espaces autour de la zone où l'herbe a été enlevée. **IMPORTANT :** À la fin de cette étape, toutes les dalles de béton doivent être de niveau et au même niveau entre elles.

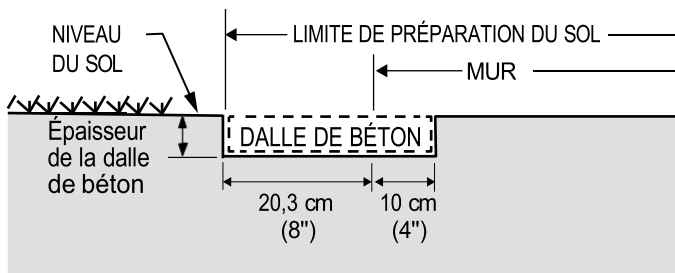
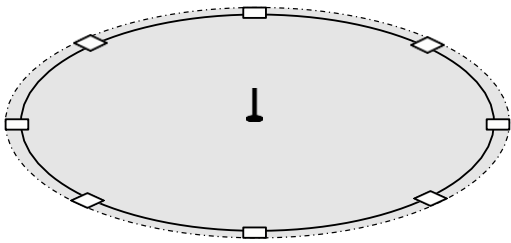

**Option poussière de roche :** Ajoutez la poussière de roche\* nécessaire pour recouvrir la section de 12 pouces (30 cm) de large entre les lignes en pointillés (zone d'enlèvement de gazon). Compactez soigneusement la poussière de roche\* à l'aide d'un outil de compactage ou d'une plaque vibrante (voir l'illustration 2.1). La zone de poussière de roche doit être parfaitement nivelée en utilisant un outil de nivellement approprié.

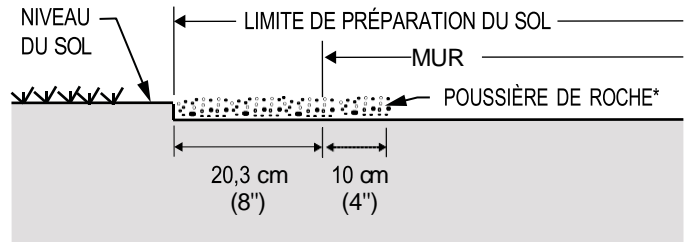
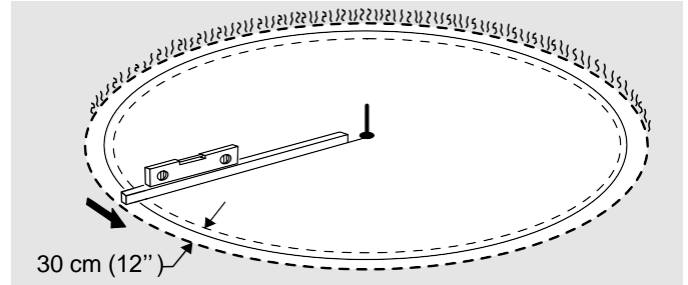
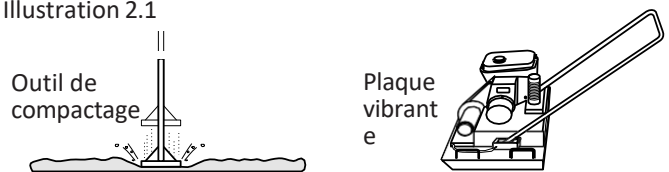

Illustration 2.1



\*Il est recommandé d'utiliser de la poussière de roche comme matériau principal, mais en l'absence de celle-ci, le sable de compactage peut être utilisé.

# 3

## INSTALLATION DE LA RAINURE DU BAS

**Important :** Tracez à nouveau le périmètre de votre piscine en utilisant le point central et le rayon de la piscine selon le tableau 1.1 à l'étape 1.

Insérez les rainures du bas de chaque côté des plaques du bas. Insérez uniformément les extrémités des deux rainures de manière à ce que l'espacement soit d'environ 1/2" (1,27 cm) jusqu'au centre de la plaque du bas. (Voir l'illustration 3.1).

Formez un cercle complet en utilisant toutes les rainures du bas et les plaques du bas fournies dans l'ensemble de la piscine (Voir le tableau 1.2 et l'illustration 3.2).

Illustration 3.2

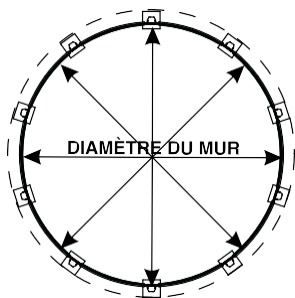

Illustration 3.1



Tableau 1.2

| DIMENSION DE LA PISCINE | QUANTITÉ DE PLAQUE DU BAS | QUANTITÉ DE RAINURE DU BAS |
|-------------------------|---------------------------|----------------------------|
| 2,74 m (9')             | 6                         | 6                          |
| 3,66 m (12')            | 8                         | 8                          |
| 4,57 m (15')            | 10                        | 10                         |
| 5,48 m (18')            | 12                        | 12                         |
| 6,40 m (21')            | 14                        | 14                         |
| 7,31 m (24')            | 16                        | 16                         |
| 8,22 m (27')            | 18                        | 18                         |
| 9,14 m (30')            | 20                        | 20                         |

# 4

## INSTALLATION DU MUR

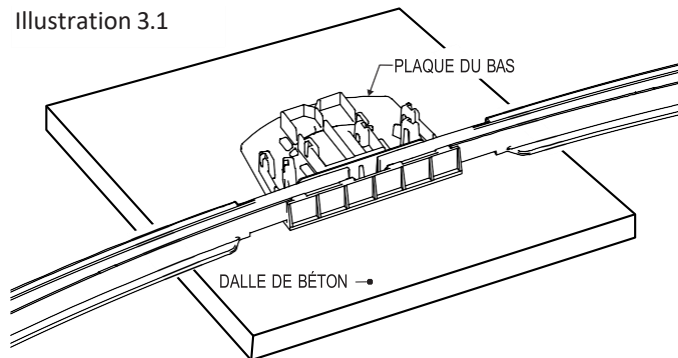
**Lors de l'installation du mur, il est important de le faire à un endroit protégé du vent ou lors d'une journée sans vent.**

Avant de dérouler le mur, ajoutez du sable pour le fond de la piscine et la doucine. Assurez-vous que les trous pré-perçés pour l'écumoire et le retour d'eau se trouvent en haut du mur et font face à l'emplacement prévu de votre filtre.

Commencez par insérer le mur dans les rainures du bas au milieu d'une plaque du bas. Au départ, le mur sera maintenu en place avec une ou deux barres de soutien (ou des personnes supplémentaires). Une personne déroule le mur sur deux madriers ou planches, tandis qu'une deuxième personne l'insère dans les rainures du bas. Ne déroulez pas plus de 10 pieds (3 mètres) de mur avant d'installer une barre de soutien pour maintenir le mur en place.

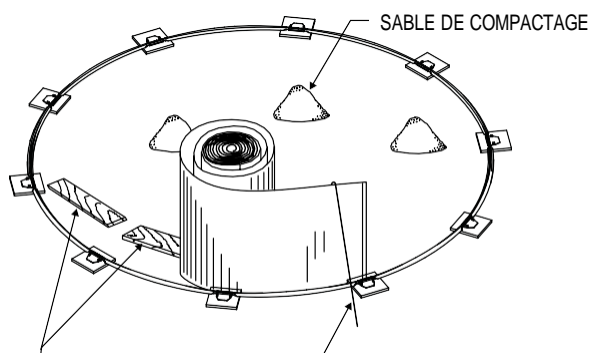

Une fois que le mur est complètement déroulé, il est possible que celui-ci soit trop long ou que les deux extrémités ne se rejoignent pas parfaitement. Si c'est le cas, ajustez les rainures dans les plaques du bas jusqu'à ce que les trous du mur soient alignés. Si cela ne fonctionne pas, enrroulez à nouveau le mur, vérifiez les mesures selon le tableau 1.3, ajustez les rainures dans les plaques du bas et, le cas échéant, déroulez à nouveau le mur. Si l'écart est trop large, mesurez le mur et vérifiez-le par rapport au tableau 1.3 de la longueur réelle du mur.

Tableau 1.3

| DIMENSION DE LA PISCINE | LONGUEUR RÉELLE DU MUR |
|-------------------------|------------------------|
| 2,74 m (9')             | 8,77 m (28' 9 3/8")    |
| 3,66 m (12')            | 11,52 m (37' 9 3/8 ")  |
| 4,57 m (15')            | 14,39 m (47' 2 1/2")   |
| 5,48 m (18')            | 17,26 m (56' 7 1/2")   |
| 6,40 m (21')            | 20,31 m (66' 5/8 ")    |
| 7,31 m (24')            | 23,00 m (75' 5 3/4")   |
| 8,22 m (27')            | 25,88 m (84' 10 7/8")  |
| 9,14 m (30')            | 28,72 m (94' 3")       |



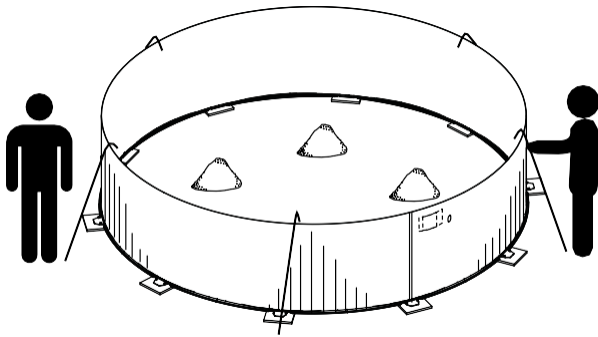

Joignez les deux extrémités du mur en orientant les plis vers l'extérieur pour masquer le point d'exclamation, comme illustré ci-dessous.

**Note :** Si l'assemblage du mur est positionné correctement, vous ne devriez plus voir le point d'exclamation. Si vous pouvez voir le point d'exclamation, vous devez inverser le chevauchement.

Insérez les boulons et les écrous (BB) dans chaque trou et serrez-les avec une clé (la tête de vis du côté intérieur de la piscine). Recouvrez les têtes de vis de 3 couches de ruban adhésif toilé. **Vous devez utiliser les boulons et les écrous de mur fournis dans la boîte du mur.**

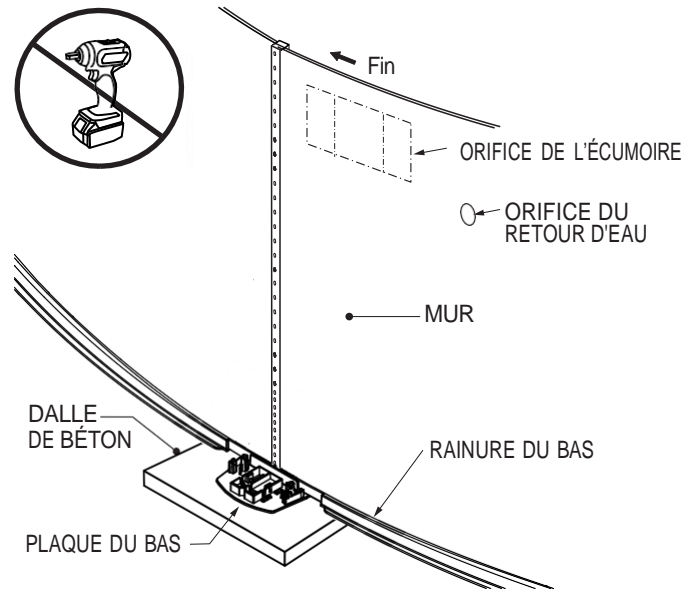

**Important !** Si vous manquez de boulons et écrous pour le joint de mur, veuillez éviter de laisser des trous vides dans l'assemblage du joint de mur pour éviter tout dommage potentiel à votre piscine. **L'assemblage des joints de mur ne tiendra pas et la piscine s'effondrera.** Contactez immédiatement votre revendeur de piscines pour toute quincaillerie supplémentaire nécessaire en cas de pénurie.

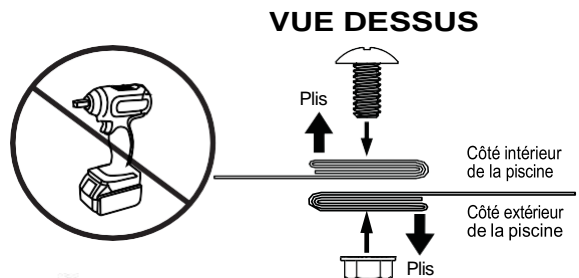
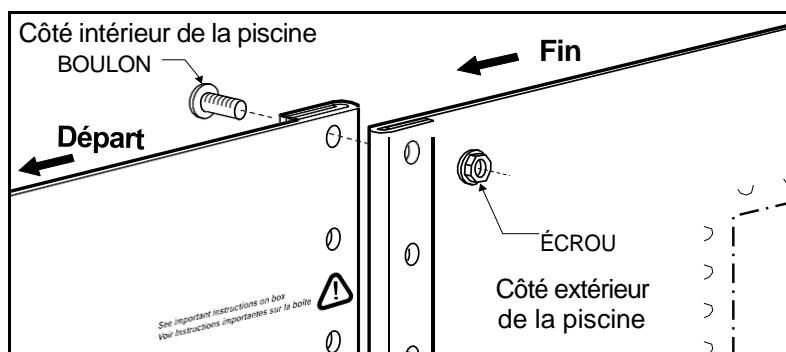

**IMPORTANT :** Ne pas utiliser de pistolet à chocs (impact gun) pour visser les vis à mur. Serrage minimum de 60 livres pouce et maximum de 85 livres pouce.



**IMPORTANT!** L'installation du joint de mur de façon non-conforme aux spécifications dictées par le fabricant annulera la garantie. De plus, une installation fautive causera la rupture du mur/joint ce qui pourrait entraîner des blessures graves et/ou même la mort!

# 5

## FOND DE SABLE ET DOUCINE DE SABLE

Vous pouvez maintenant répartir une couche de 2" (5 cm) de sable de compactage, qui se trouve déjà à l'intérieur du périmètre de la piscine. De plus, créez une doucine de 4" (10 cm) d'épaisseur autour de la base intérieure du mur. Cela n'est pas nécessaire si une doucine préfabriquée est utilisée. Compactez le centre avec un outil de compactage ou une plaque vibrante, et la doucine à la main. La doucine protégera la toile des parties coupantes des rainures du bas.

Nivelez une dernière fois le sable de compactage. Assurez-vous que toutes les pierres tranchantes, les débris ou les racines ont été enlevés de la surface. Pour une meilleure protection, humidifiez le sable avec de l'eau et compactez-le à nouveau jusqu'à ce que la base soit lisse, uniforme et nivelée.

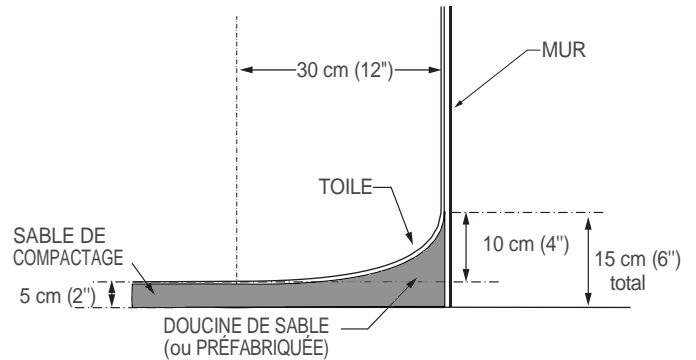

# 6

## INSTALLATION DES POTEAUX

Assemblez le poteau à la plaque du bas à l'aide de la vis "Z" sur chaque côté.

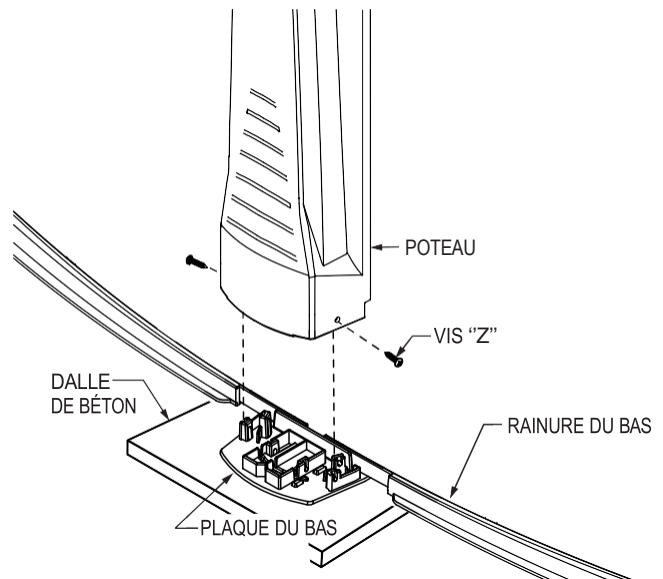

# 7

## INSTALLATION DE LA TOILE EN VINYLE

Consultez les instructions du fabricant de la toile.

## 8

## INSTALLATION DE LA RAINURE DU HAUT (3 OPTIONS)

Ceci vient en complément des instructions du fabricant de la toile. Si vous avez des questions, veuillez d'abord vous référer aux instructions du fabricant de la toile.

1 – TOILE À RABAT : Une fois que la toile est drapée sur le mur de la piscine, installez les couronnements\* autour du périmètre de la piscine. Pendant que la piscine se remplit, retirez les couronnements, jamais plus d'un à la fois, pour ajuster la longueur de la toile en ajoutant ou en retirant du matériel. Une fois la toile ajustée, installez les rainures du haut et les plaques du haut sur chaque poteau.

2- Toile accrochée (installée directement sur le mur) : Fixez l'accroche toile sur le dessus du mur et installez la rainure du haut pour la sécuriser, suivi de la plaque du haut sur chaque poteau. **Les couronnements ne sont pas nécessaires pour une installation avec une toile accrochée.**

3- Installation de la toile avec une moulure accroche toile. (La moulure accroche toile est non incluse avec la piscine): Installez la moulure accroche toile sur le dessus du mur. Une fois que la toile est installée et que la toile accrochée est fixée dans la moulure accroche toile, installez les rainures du haut et les plaques du haut sur chaque poteau.

\*Requis mais non inclus dans tous les kits.

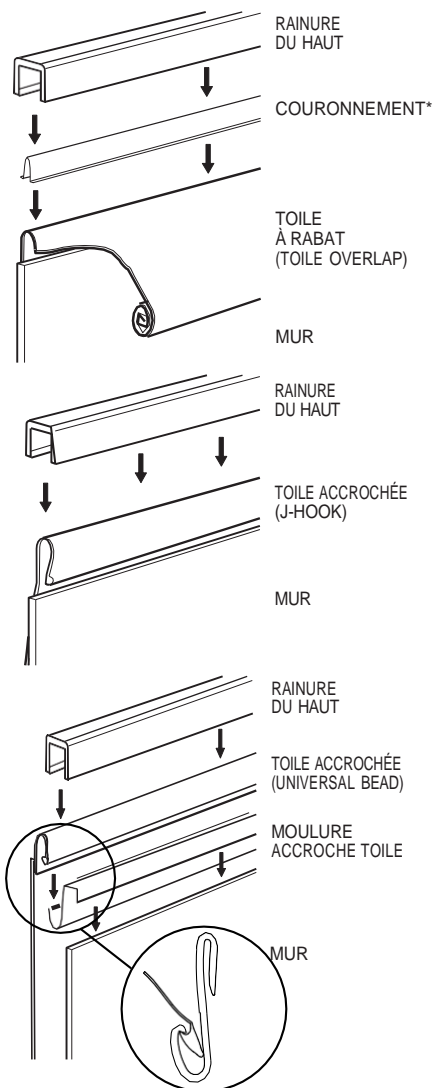

## 9

## INSTALLATION DE LA PLAQUE DU HAUT

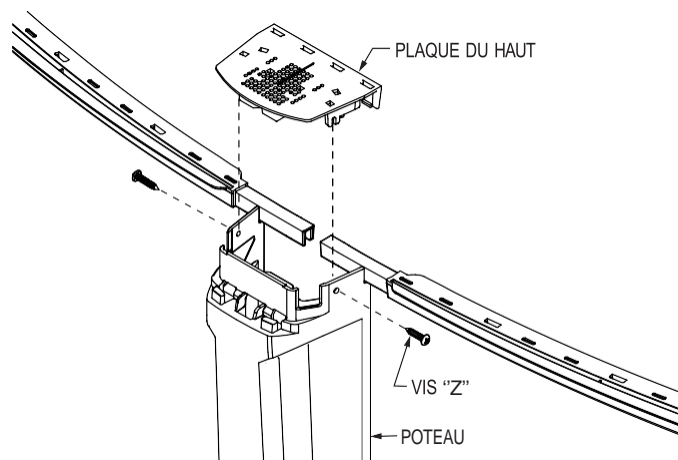

Installez la plaque du haut sur le poteau et fixez-la avec une vis "Z" de chaque côté

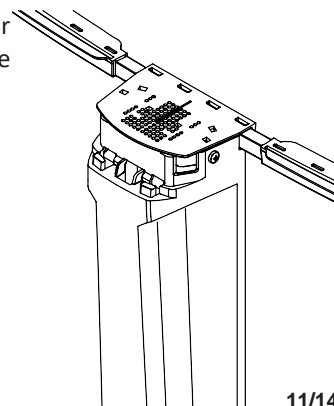

# 10

## INSTALLATION DES SIÈGES

Vérifiez que chaque poteau est parfaitement à la verticale.

Répartissez uniformément les sièges tout autour de la piscine avant de les fixer.

Centrez les extrémités du siège également sur le poteau. Assurez-vous que la bordure extérieure des sièges se retrouve en arrière des deux nervures sur la surface d'appui du poteau.

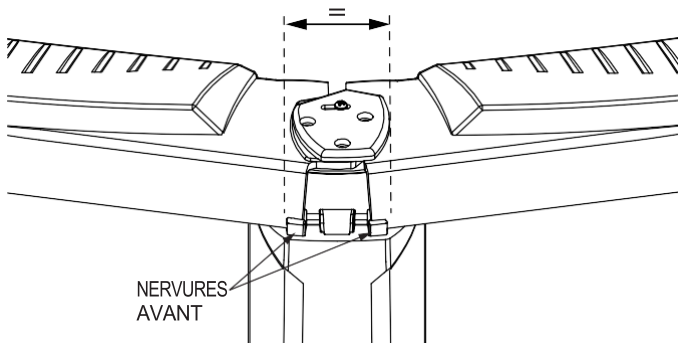

Maintenez les sièges en place avec une première vis de type "ZL" dans le trou oblong.

Ensuite, fixez les sièges en place avec 3 vis de type "ZL" .

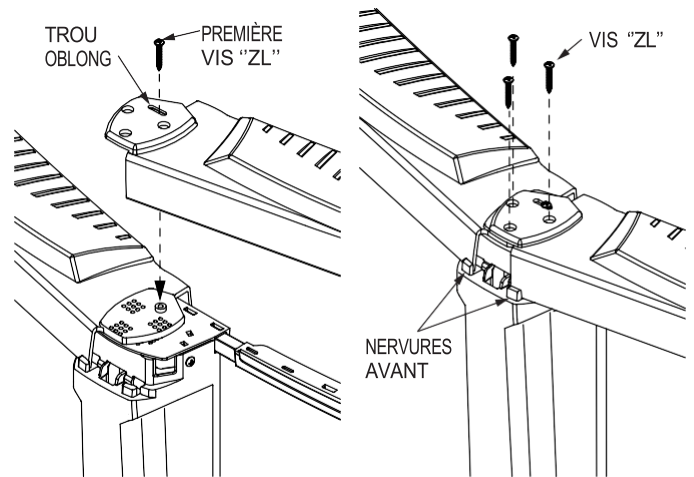

# 11

## INSTALLATION DU COUVRE-JOINT

Insérez le couvre-joint sur la partie extérieure du siège, en prenant soin d'insérer le crochet avant du couvre-joint dans le trou avant du poteau, puis basculez le couvre-joint vers l'intérieur de la piscine pour qu'il s'enclenche.

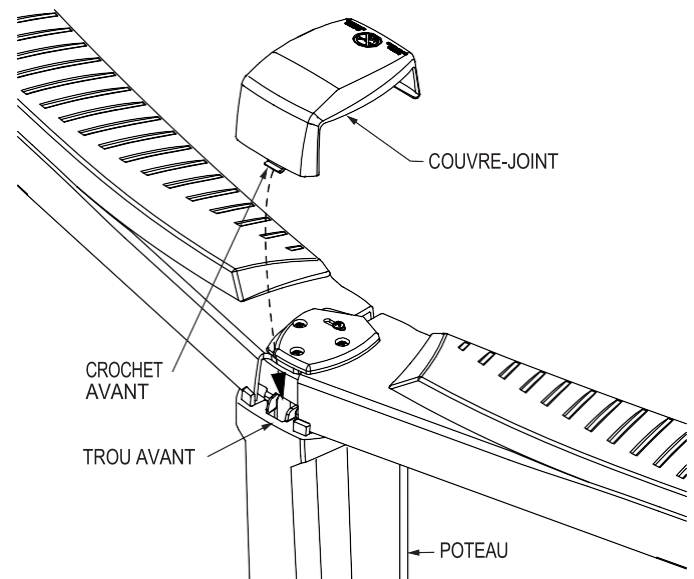

# 12

## SÉCURITÉ



Avant de remplir la piscine d'eau, assurez-vous d'installer toutes les étiquettes de sécurité. Référez-vous aux pages suivantes.

**10**

## INSTALLATION DES SIÈGES

# INFORMATION DE SÉCURITÉ



## NE PAS PLONGER OU SAUTER, EAU PEU PROFONDE!

**AVERTISSEMENT: Votre piscine n'est pas conçue pour le plongeon et/ou les sauts.**



**AVERTISSEMENT: Le propriétaire de la piscine est responsable de s'assurer que toutes les personnes qui accèdent à la cour connaissent et suivent toutes les consignes de sécurité.**



**AVERTISSEMENT : Assurez-vous d'avoir lu et compris les consignes de sécurité avant de commencer l'installation de votre piscine.**

- Ne jamais plonger, sauter ou glisser dans une piscine hors terre. Plonger, sauter ou glisser peut causer des blessures graves ou même la mort.
- Le propriétaire de la piscine est responsable d'installer les étiquettes de sécurité. Les étiquettes doivent être apposées à l'intérieur de la piscine, au-dessus du niveau de l'eau, afin qu'elles soient visibles à partir de n'importe quel point d'accès à l'eau. Il doit aussi installer des étiquettes de sécurité à chaque point d'entrée de la cour.
- La surveillance par un adulte est toujours requise. Ne jamais quitter les enfants, ou les baigneurs des yeux, et ce, même pour quelques secondes.
- Désignez un surveillant adulte en votre absence. Assurez-vous que vous, ou votre surveillant, soit en mesure d'intervenir en moins de 10 secondes afin d'éviter une blessure ou sauver une vie.
- Ne pas utiliser la piscine lors d'orages, tempête ou de vents forts.
- Assurez-vous de posséder les équipements de secourisme adéquats, tel qu'une perche avec crochet, une bouée de sauvetage, etc. près de la piscine. Consultez les organismes réglementaires locaux afin de vous procurer une liste d'équipements de sécurité recommandés.
- Assurez-vous qu'un téléphone fonctionnel soit à la portée de main du surveillant. NOTE: si le service 911 n'est pas disponible dans votre localité, veuillez-vous assurer que le numéro des services de secours soit visible de la piscine.
- Il est important que l'on puisse voir le fond de la piscine en tout temps. L'eau doit être limpide avant de pouvoir se baigner. La nuit, un système d'éclairage doit permettre de voir le fond de la piscine, les étiquettes de sécurité et les voies d'accès à la piscine. Le niveau d'éclairage doit rencontrer ou excéder les standards Nord- américains IES.
- Ne jamais se baigner seul. Ne jamais se baigner sous l'influence des drogues ou de l'alcool. Une personne malade ou très fatiguée ne doit pas se baigner.
- Pour la toile de piscine et tous les accessoires: le propriétaire doit suivre les instructions et les consignes de sécurité du fabricant.
- Ne fixez aucun autre produit ou accessoire à votre piscine que ceux requis ou approuvés par la réglementation locale.
- Ne pas s'asseoir, grimper ou se tenir debout sur les margelles de la piscine (bordure).

# ÉTIQUETTES DE SÉCURITÉ

Si vous désirez obtenir des étiquettes additionnelles, vous pouvez en commander sans frais en composant le 1-888-777-0447 ou sur le [aquasupport.ca/fr/support](http://aquasupport.ca/fr/support).



# CONSIGNES DE SÉCURITÉ



**AVERTISSEMENT:** Toutes les composantes telles que le système de filtration, la pompe et le chauffe-eau doivent être installées de façon à ne pas pouvoir être utilisées par quiconque pour grimper afin de pénétrer dans la piscine. Assurez-vous que le filtre, la pompe, le chauffe-eau, tous les jouets, chaises, tables, bâtiments ou objets similaires sont situés à une distance minimale de 4 pieds (1,22 m) de la piscine. Ne pas respecter ces consignes peut permettre à quiconque d'accéder à la piscine et créer un risque accru de noyade.

Félicitations, vous avez fait l'acquisition d'une piscine de qualité et durabilité supérieure. Suivez les instructions attentivement pour obtenir les meilleurs résultats possibles, en toute sécurité. Toute dérogation à la marche à suivre peut occasionner des risques pour la sécurité des usagers, des dommages à votre piscine ou à votre propriété et annuler votre garantie. Avant de débiter l'installation, lire attentivement les instructions afin de vous familiariser avec les différentes composantes de votre piscine. Assurez-vous de bien comprendre toutes les étapes avant de commencer l'assemblage. Nous recommandons fortement de faire installer votre piscine par un installateur professionnel. Nous vous souhaitons un été des plus agréables et rafraîchissants.

Le propriétaire doit superviser l'installation de la piscine afin de s'assurer que les méthodes d'installation soient conformes au manuel d'installation inclus avec votre piscine.

Votre piscine peut être sujette à une usure et à une détérioration prématurée si elle n'est pas entretenue adéquatement. Cela pourrait entraîner une défaillance de la structure de la piscine, ce qui pourrait provoquer la libération de grandes quantités d'eau et causer des dommages, des blessures et même la mort.

Avant de procéder à l'installation de votre piscine assurez-vous de connaître et de suivre les différentes

réglementations et lois applicables.

**En pourtour de la piscine, évitez les aménagements paysagers composés de pierres, cailloux, gravier, etc., afin d'éviter d'ébrécher la peinture et d'endommager la paroi de la piscine. La plupart des pierres décoratives sont très acides et elles peuvent endommager et/ou corroder la paroi de votre piscine de manière irréversible.**

Nous ne sommes pas responsables de l'installation de votre piscine. Nous ne sommes affiliés à aucun installateur de piscine et n'assumons aucune responsabilité pour les dommages résultant d'une mauvaise installation de la part de l'acheteur ou d'un installateur professionnel.

**Avertissement : Ne modifiez pas les composantes de la piscine sans l'autorisation écrite du fabricant. Cela annulera la garantie.**

Si vous avez besoin de pièces, vous pouvez les commander en appelant le 1-888-777-0447 ou sur le [aquasupport.ca/fr/support](http://aquasupport.ca/fr/support).

