



HAYWARD Hi-Performance Pumps

INSTALLATION AND OPERATING INSTRUCTIONS

IS3300HC-18

TURBO INJECTION SERIES

Your Hayward Turbo Injection self priming centrifugal pump has been quality-built and engineered to give you many years of efficient, dependable service. The nonconductive, corrosion-proof motor housing provides protection from the elements and insulates the electrical motor parts from outside contact.

The advanced design reduces operation and maintenance to simple, common-sense procedures.

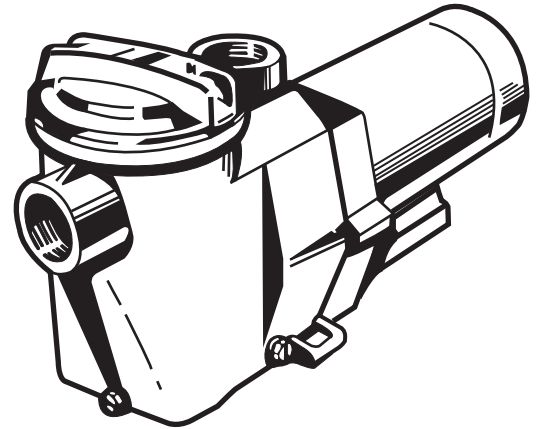

GENERAL TIPS ON PUMP INSTALLATION

For best pump performance, locate the system below the pool water line and as close to the pool as possible. If you own an above ground pool please see Note: NSPI- 4 Article V, for safe and proper installation of the equipment package. If the system must be located above the pool water line, it can be raised as high as 2 feet (0.6 metres) above the water without affecting the pump's efficiency. Make sure suction joints are tight. Suction pipe should be as large or larger than discharge pipe.

Damp, non-ventilated locations should be avoided. Motors require free circulation of air to aid in cooling.

Insure that the electrical supply available agrees with the motor's voltage, phase and cycle, and that wire size is adequate for the HP/KW rating and distance from the power source. Motor must always be properly grounded. Electrical circuits should be protected by proper size ground fault circuit interrupter (GFCI). All electrical wiring should be performed by qualified personnel and must conform to local codes and regulations.

STARTING AND PRIMING INSTRUCTIONS

Fill strainer/housing completely with water. Never operate the pump without water. Water acts as a coolant and lubricant for the mechanical shaft seal.

Open all suction and discharge lines and valves, as well as air bleed (if available) on filter. (The air that is to be displaced from the suction line must have some place to go.)

Turn on power and allow a reasonable time for priming. Priming time depends on suction lift and length of suction piping. If pump will not start, or will not prime, see TROUBLE SHOOTING GUIDE on back page.

Note: NSPI-4 Article V, standard for above ground and on ground pools, advises that components such as the filtration system, pumps and heater be positioned so as to prevent their being used as a means of access to the pool by young children.

MAINTENANCE

1. Clean strainer basket regularly. Do not strike basket to clean. Inspect strainer cover gasket regularly and replace as necessary. Lubricate O-ring lightly with Jack's N° 327 O-ring lube.
2. Hayward pumps have self-lubricating motor bearings and shaft seals. No lubrication is necessary.
3. Keep motor housing clean. Insure air vents are free from obstructions, debris, etc.

4. Occasionally, shaft seals must be replaced, due to wear or damage. See instructions

STORAGE/WINTERIZING

Pump and motor must be protected from freezing. Shut off all electric power. Disconnect cord/electrical connections and plumbing connections. Drain thoroughly and clean out any debris. Store pump and motor in a dry, well ventilated room.

HAYWARD POOL PRODUCTS CANADA, INC.

2880 PLYMOUTH DRIVE, OAKVILLE, ONTARIO L6H 5R4 • 1-888-238-POOL

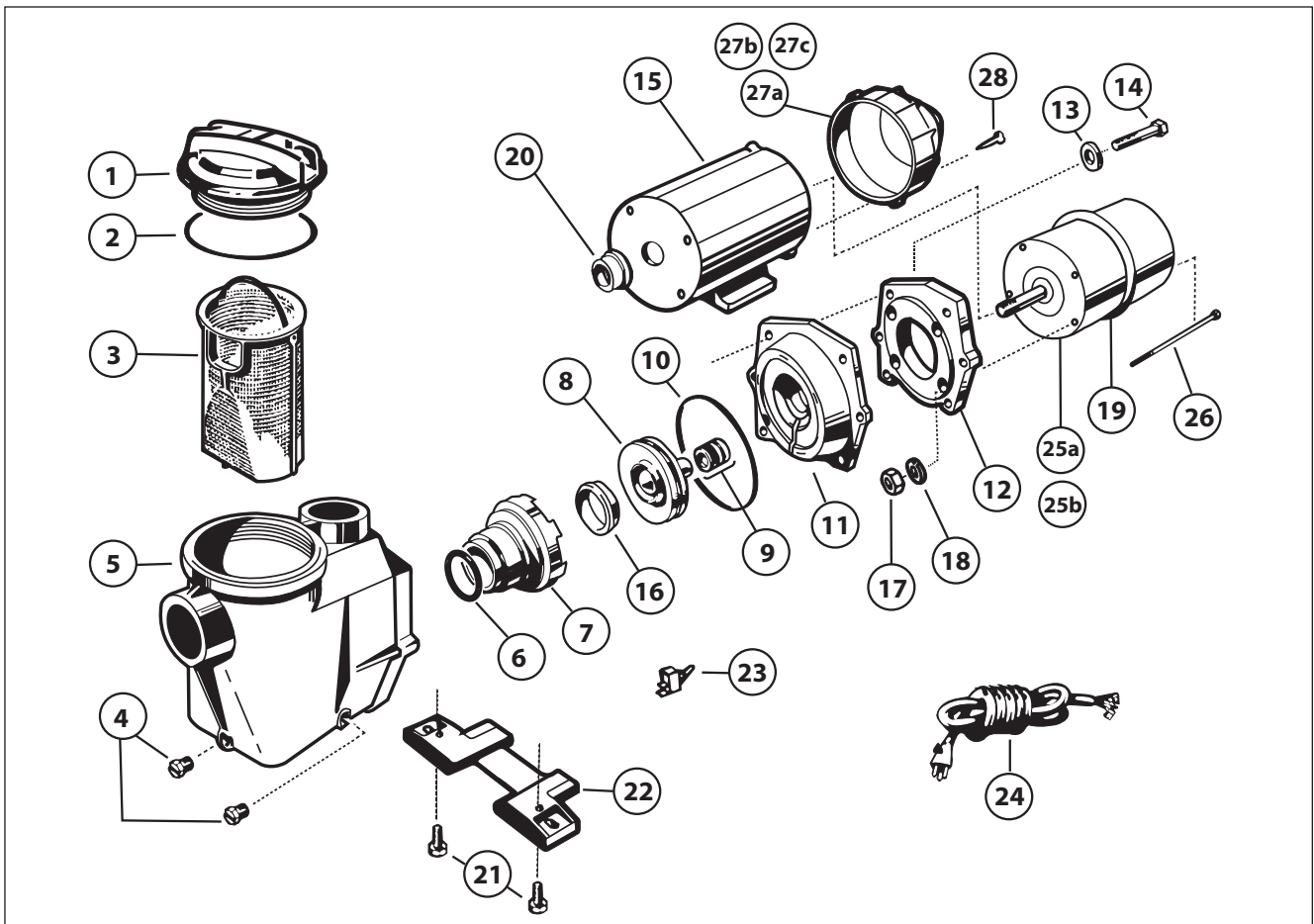

Ref No.	DESCRIPTION	No. Req'd	PART NUMBER	
			MODEL SP-3310	MODEL SP-3315 (2) (ET)
1	Strainer Cover	1	SP-3100-D	SP-3100-D
2	Strainer Cover O-ring	1	SP-3000-S	SP-3000-S
3	Strainer Basket	1	SP 3000-M	SP 3000-M
4	Drain Plug w/Gasket	2	SP-1700-FG	SP-1700-FG
5	Pump/Strainer Housing	1	SP-3100-AAT	SP-3100-AAT
6	Diffuser Gasket	1	SP-1600-R	SP-1600-R
7	Diffuser	1	SP-3000-BN	SP-3000-BN
8	Impeller	1	SP-3015-CT	SP-3015-CT
9	Seal Assembly	1	SP-1600-Z2	SP-1600-Z2
10	Housing Gasket	1	SP-3000-T	SP-3000-T
11	Seal Plate	1	SP-3020-E	SP-3020-E
12	Motor Mounting Plate	1	SP-3000-F3	SP-3000-F3
13	Flat Washer	6	SP-3000-Z2	SP-3000-Z2
14	Housing Cap Screw	6	SP-1600-Z4	SP-1600-Z4
15	Motor Housing	1	SP-2000-A3	SP-2000-A3
16	Impeller Ring	1	SP-3005-R	SP-3005-R
17	Housing Nut	4	SP-1510-N9	SP-1510-N9
18	Internal Tooth Lock Washer	4	SP-3300-Z1	SP-3300-Z1
19	Baf e	1	SP-2000-E	SP-2000-E
20	Shaft Sleeve	1	SP-1500-Q4	SP-1500-Q4
21	Mounting Bracket Screw	2	SP-1600-Z5	SP-1600-Z5
22	Mounting Bracket	1	SP 3000 GM	SP 3000 GM
23	Switch Assembly	1	EC-1325	EC-1325
24	Power Cord	1	SP-1550-WA7C	SP-1550-WA7C
25a	Motor - 60 Cycle Single Phase	1	SP-1509Z1TFS	SP-1514Z1TFS
25b	Motor - 60 Cycle Single Phase 2 speed	Optional	--	SP-1514Z2TFS
26	Motor Securing Bolt	4	To Order Specify Motor Mfr, HP and Pump Model N°.	
27a	Motor End Cover	1	SP-2000-C2	SP-2000-C2
27b	Motor End Cover c/w 2 speed switch	Optional	--	SP-2000CA3
27c	Motor End Cover c/w 2 speed Timer	Optional	--	SP-2000CET2
28	Screw	3	SP-1411-Z3	SP-1411-Z3

ELECTRONIC TIMER MODULE INSTRUCTIONS

Your integrated timer module is designed to be programmed to your filtration need, with four (4) possible settings.

TO SET TIMER

1. Move switch "OFF" to "PROGRAM" back to "OFF" - resulting single tone indicates Setting #1. Repeat until number of tones heard equals setting desired. ie 3 rapid tones is Setting #3
2. Move switch from "OFF" to "RUN": to begin selected program setting.

TWO SPEED MOTOR SETTINGS

- Setting 1 - Pump runs 24 hours on Hi Speed (single tone)
Setting 2 - Pump runs 18 hours on Hi, 6 hours on Low (2 tones)
Setting 3 - Pump runs 12 hours on Hi, 12 hours on Low (3 tones)
Setting 4 - Pump runs 6 hours on Hi, 18 hours on Low (4 tones)

SINGLE SPEED MOTOR SETTINGS

- Setting 1 - Pump runs 24 hours Continuous (single tone)
Setting 2 - Pump runs 18 hours, off 6 hours (2 tones)
Setting 3 - Pump runs 12 hours, off 12 hours (3 tones)
Setting 4 - Pump runs 6 hours, off 18 hours (4 tones)

TO OVERRIDE TIMER SETTINGS

Move switch from "RUN" to "OFF" and back to "RUN" within 3 seconds. The pump will run for 1 hour and then return to the previous programmed setting. If a power failure occurs the timer automatically returns to the programmed setting.

SEAL CHANGE INSTRUCTIONS

SP-3300 SERIES

GENERAL

Exercise extreme care in handling and installing the new seal and seat assembly. The lapped and polished surfaces may easily be damaged by dirt or scratching.

For safety, all service must be performed with **all power shut off.**

REMOVING THE MOTOR COVER

1. Turn off power and unplug power cord. Remove pump and motor assembly from piping system.
2. Remove motor housing end cover by removing three (3) screws. Carefully pull cover away from motor and disconnect wires from motor terminals.

REMOVING THE MOTOR ASSEMBLY

3. Remove the (4) 3/8" x 2" hex head bolts which hold the motor assembly to the pump/strainer housing.
4. Slide the motor assembly out of the pump/strainer housing, exposing the diffuser. Pull the diffuser off of the seal plate, exposing the impeller. (The diffuser may remain in the pump/strainer housing. To remove, pull it straight out of the strainer housing.

REMOVING THE IMPELLER (see note)

5. To hold motor shaft from turning, carefully slide a 7/16" wrench between the casting and the protector switch, and rotate the impeller so the wrench fits over the (2) flats on motor shaft.
6. Rotate the impeller counter-clockwise and remove. The spring portion of the seal assembly is not exposed. Note carefully the position of the spring seal, and remove it.

REMOVING THE CERAMIC SEAT

7. Remove the seal plate. Note the notch on the top of the plate and the mating lug on the top of the motor mounting bracket.
8. Press the ceramic seat with O-ring out of the seal plate. If tight, use a small screwdriver to tap seat out.

STOP - Clean all recesses and parts to be reassembled. Inspect gaskets and replace if necessary.

NOTE: For models equipped with Part No. SP-3005-R Impeller Ring - remove impeller ring from front hub of impeller. When reassembling, be sure to replace it on impeller hub, larger end facing diffuser, before placing diffuser over the impeller.

SEAL INSTALLATION

9. Clean and lightly lubricate the impeller hub and seal recess in the seal plate with silicone or Jack's N° 327 O-ring lube.
10. Gently wipe the black, polished surface of the spring seal assembly with a clean, soft cotton cloth. Press the spring seal assembly onto the impeller hub - black polished surface facing away from the impeller.
11. Gently wipe the polished face of the ceramic seal with a soft, cotton cloth. Lubricate the O-ring on the ceramic seat and press it firmly and evenly into the recess in the seal plate - polished side facing out.
12. Place the seal plate onto the motor bracket aligning the positioning lug and guide.

REPLACING THE IMPELLER AND DIFFUSER

13. Screw the impeller onto the motor shaft in a clockwise direction. Tighten snugly by holding motor shaft with wrench.
14. Place the diffuser over the impeller onto the seal plate, fitting positioning lug between the two guides.

REPLACING THE MOTOR ASSEMBLY

15. Slide the motor assembly, with the diffuser in place, into pump/strainer housing, being careful not to dislodge the diffuser.
16. Fasten assembly to housing using the (4) 3/8" x 2" bolts. (Be sure housing gasket is in place). Tighten alternately and evenly.

REPLACING THE MOTOR COVER

17. Reconnect electric wires to pump motor terminals. Line 1 from power cord; jumper wire from switch to line 2; and ground wire to ground screw on motor. Replac motor housing and end cover and secure with three (3) screws.
18. Reconnect pump to piping system. Be sure to fill strainer with water before restaring.

ELECTRICAL GUIDE – 60 CYCLE MOTORS – SINGLE PHASE

MOTOR HP KW	VOLTS	Circuit Breaker RATING - AMPS	RECOMMENDED WIRE SIZE 0-50', 0-15m
1 .75	115	20	No. 12
1 1/2 1.12	115	20	No. 12

A separate electrical circuit, utilizing a rating as above, is recommended.

TROUBLE SHOOTING GUIDE

A. MOTOR WON'T START

1. Check for improper or loose connections, open switches or relays, blown circuit breakers or fuses.
2. Manually check rotation of motor shaft for free movement and lack of obstruction.

B. MOTOR CUTS OUT – Check for:

1. Wiring, loose connections, etc.
2. Low voltage at motor (frequently caused by undersized wiring).
3. Binding and overload. (Amperage reading)

NOTE: Your Hayward pump motor is equipped with Automatic Thermal Overload Protection. The motor will automatically shut off, under normal conditions, before heat damage build-up, due to an improper operating condition, can occur. The motor will auto-restart when safe heat level is reached.

C. MOTOR HUMS BUT DOES NOT START

– Check for:

1. Centrifugal switch stuck in open position.
2. Binding of motor shaft.

D. PUMP WON'T PRIME

1. Make sure pump/strainer housing is filled with water, and that cover O-Ring is clean and properly seated. Make sure strainer cover is locked firmly in position.
2. Make sure all suction and discharge valves are open and unobstructed, and that pool water level is above all suction openings.

3. If pump develops a vacuum, check for blocked suction line or strainer, or air leak in suction piping.
4. If pump does not develop a vacuum and pump has sufficient "priming water":
 - a. Tighten all bolts and fittings.
 - b. Check voltage to make sure pump is up to speed.
 - c. Open pump and check for clogging and obstruction.
 - d. Remove and replace shaft seal.

E. LOW FLOW – Generally, Check for:

1. Clogged or restricted strainer or suction line; undersized pool piping.
2. Plugged or restricted discharge line of filter (high discharge gauge reading).
3. Air leak in suction (bubbles issuing from return fittings).
4. Pump operating underspeed (low voltage).
5. Plugged or restricted impeller.

F. NOISY PUMP – Check for:

1. Air leak in suction causing rumbling in pump.
2. Cavitation due to restricted or undersized suction line and unrestricted discharge lines. Correct suction condition or throttle discharge lines, if practical.
3. Vibration due to improper mounting, etc.
4. Foreign matter in pump housing.
5. Motor bearings made unserviceable by wear, rust, or continual overheating.

SERVICE AND REPAIRS

Consult your local authorized Hayward dealer or service center.
No pumps or motors may be returned directly to the factory without the express written authorization of Hayward Pool Products Canada, Inc.



POMPE À GRAND RENDEMENT HAYWARD

INSTRUCTIONS POUR L'INSTALLATION ET LE FONCTIONNEMENT

IS3300HCF-18

TURBO INJECTION SERIES

Votre pompe centrifuge à allumage automatique turboinjection Hayward a été construite avec qualité et conçue techniquement pour vous donner un service efficace et fiable pendant de nombreuses années. Le carter du moteur non conducteur à l'épreuve de la corrosion protège les éléments et isole les pièces électriques du moteur de tout contact avec l'extérieur.

Sa conception perfectionnée a beaucoup simplifié son fonctionnement et son entretien.

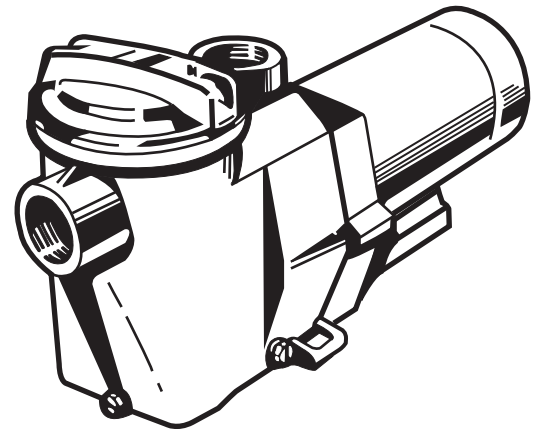

CONSEILS GÉNÉRAUX SUR L'INSTALLATION DE LA POMPE

Pour favoriser le rendement de la pompe placer le système en dessous du niveau d'eau de la piscine et aussi près de la piscine que possible. Si vous possédez une piscine hors-terre, veuillez lire la note au sujet de l'article V de la norme NSPI-4 qui concerne l'installation sécuritaire et adéquate des appareils et des systèmes. Si le système doit être installé au-dessus du niveau d'eau de la piscine, il peut être élevé jusqu'à 2 pieds (0.6 metres) au-dessus de l'eau sans affecter l'efficacité de la pompe. Vous assurer que les joints du conduit de succion sont bien serrés. Le conduit de succion doit être aussi gros ou plus gros que le conduit de décharge.

Éviter les endroits humides et mal aérés. L'air doit circuler librement dans le moteur pour en assurer le refroidissement convenable.

Vous assurer que l'alimentation électrique est conforme à la tension, le phasage et le cycle de fonctionnement du moteur et que le calibre des fils convient à la puissance nominale en CV/KW et à la distance qui sépare le moteur de la source d'alimentation.

Le moteur doit toujours être relié convenablement à la terre.

S'il y a un branchement au moyen d'un fil, utiliser une prise de courant correctement mise à la terre.

Les circuits électriques doivent être protégés au moyen d'un disjoncteur-détecteur de fuite à la terre (DDFT) de format approprié.

Tout le câblage électrique doit être effectué par un personnel qualifié et doit respecter les codes et règlements locaux.

INSTRUCTIONS POUR LA MISE EN MARCHÉ ET L'AMORÇAGE

Remplir complètement la crépine/le bâti d'eau. Ne jamais mettre la pompe en marche à vide. L'eau joue le rôle de réfrigérant et de lubrifiant pour le joint d'arbre mécanique.

Ouvrir toutes les soupapes de succion et de décharge, ainsi que le chasse-air (s'il y a lieu) du filtre. (L'air devant être chassé du conduit de succion doit déboucher quelque part.)

Mettre la pompe en marche et prévoir une période d'amorçage suffisante. La période d'amorçage dépend de la hauteur d'aspiration et de la longueur horizontale du tuyau de succion. Si la pompe ne démarre pas ou ne s'amorce pas, consulter le GUIDE DE DEPANNAGE à la dernière page.

Note: L'article V de la norme NSPI-4 concernant les piscines hors terre et les piscines creusées indique que les composantes telles que les systèmes de filtration, les pompes et les chauffe-eau ne doivent pas être placés de façon à ce qu'ils puissent être utilisés par les jeunes enfants comme un moyen d'accès à la piscine.

ENTRETIEN

1. Nettoyer la crépine régulièrement. Ne pas la frapper pour la nettoyer. Examiner le joint du couvercle de la crépine régulièrement et le remplacer au besoin. Graisser légèrement le joint torique au moyen du lubrifiant pour joint torique N° 327 Jack.
2. Les pompes Hayward sont munies de paliers de moteur et de joints d'arbre autolubrifiants. Nul besoin de les lubrifier.
3. Garder le carter du moteur propre. Vous assurer que les prises d'air ne sont pas obstruées par quoi que ce soit.

4. Les joints de l'arbre peuvent, à l'occasion, s'endommager ou s'user et ils doivent alors être remplacés. Consulter les instructions.

PRÉPARATIFS EN VUE DE L'HIVER/ ENTREPOSAGE

La pompe et le moteur doivent être protégés contre le gel. Couper l'alimentation électrique. Débrancher le cordon, les connexions électriques et les raccords de la tuyauterie. Vider complètement et enlever tous les débris. Ranger la pompe et le moteur dans une pièce sèche et bien aérée.

PRODUITS DE PISCINES HAYWARD CANADA, INC.

2880 PLYMOUTH DRIVE, OAKVILLE, ONTARIO L6H 5R4 • 1-888-238-POOL

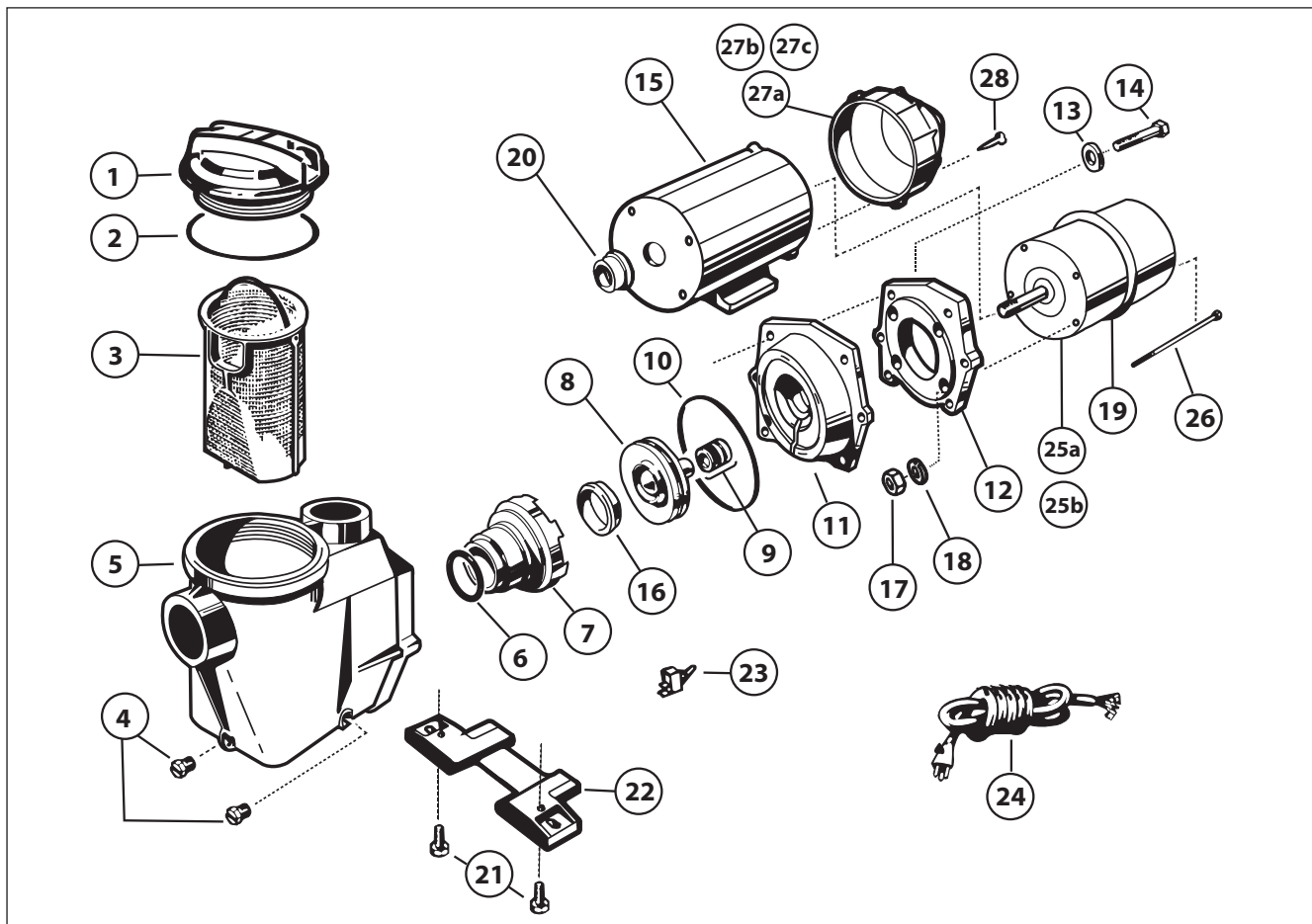

No° de réf.	DÉSIGNATION	Nombre requis	NUMÉRO DE PIÈCE	
			MODÈLE SP-3310	MODÈLE SP-3315 (2) (ET)
1	Couvercle de la crépine	1	SP-3100-D	SP-3100-D
2	Joint étanche du couvercle de la crépine	1	SP-3000-S	SP-3000-S
3	Crépine	1	SP 3000-M	SP 3000-M
4	Bouchon de vidange	2	SP-1700-FG	SP-1700-FG
5	Bâti de la pompe	1	SP-3100-AAT	SP-3100-AAT
6	Joint du diffuseur	1	SP-1600-R	SP-1600-R
7	Diffuseur	1	SP-3000-BN	SP-3000-BN
8	Turbine	1	SP-3015-CT	SP-3015-CT
9	Ensemble de joint étanche	1	SP-1600-Z2	SP-1600-Z2
10	Joint étanche du bâti	1	SP-3000-T	SP-3000-T
11	Plaque d'étanchéité	1	SP-3020-E	SP-3020-E
12	Plaque de montage du moteur	1	SP-3000-F3	SP-3000-F3
13	Rondelle plate	6	SP-3000-Z2	SP-3000-Z2
14	Vis à chapeau du bâti	6	SP-1600-Z4	SP-1600-Z4
15	Carter du moteur	1	SP-2000-A3	SP-2000-A3
16	Baquet de turbine	1	SP-3005-R	SP-3005-R
17	Écrou de fermeture	4	SP-1510-N9	SP-1510-N9
18	Rondelle de blocage dentelée interne	4	SP-3300-Z1	SP-3300-Z1
19	Chicane	1	SP-2000-E	SP-2000-E
20	Machon d'arbre	1	SP-1500-Q4	SP-1500-Q4
21	Vis de support de fixation	2	SP-1600-Z5	SP-1600-Z5
22	Support de fixation	1	SP 3000 GM	SP 3000 GM
23	Ensemble de commutateur	1	EC-1325	EC-1325
24	Cordon d'alimentation	1	SP-1550-WA7C	SP-1550-WA7C
25a	Moteur monophasé 60 cycles	1	SP-1509Z1TFS	SP-1514Z1TFS
25b	Moteur monophasé 60 cycle 2 vitesses	OPT	--	SP-1514Z2TFS
26	Boulon de fixation du moteur	4	Pour Commander, préciser le fabricant du moteur, le nombre de CV et le No de modèle de la pompe.	
27a	Couvercle d'extrémité du moteur	1	SP-2000-C2	SP-2000-C2
27b	Couvercle d'extrémité du moteur avec commutateur 2 vitesses	OPT	--	SP-2000CA3
27c	Couvercle d'extrémité du moteur avec minuterie 2 vitesses	OPT	--	SP-2000CET2
28	Vis	3	SP-1411-Z3	SP-1411-Z3

MINUTERIE ÉLECTRONIQUE - INSTRUCTIONS

Vote minuterie intégrée a été conçue pour être programmée en fonction de vos besoins en filtration selon quatre niveaux de réglage.

RÉGLAGE DE LA MINUTERIE

1. Mettre l'interrupteur de la position << OFF >> (ARRÊT) à la position << PROGRAM >> (PROGRAMMER), puis le remettre à << OFF >> (ARRÊT), ce qui produira une tonalité simple indiquant que la minuterie est réglée au niveau. 1 Reprendre le processus jusqu'à ce que le nombre de bips indique le niveau souhaité. Par exemple, une tonalité triple rapide indique le niveau 3.
2. Mettre l'interrupteur de la position << OFF >> (ARRÊT) à la position << RUN >> (MARCHÉ) pour activer la minuterie selon la programmation choisie.

RÉGLAGE DU MOTEUR À DEUX VITESSES

- Niveau 1 - La pompe fonctionne à haute vitesse pendant 24 heures (tonalité simple).
Niveau 2 - La pompe fonctionne à haute vitesse pendant 18 heures et à basse vitesse pendant 6 heures (tonalité double).
Niveau 3 - La pompe fonctionne à haute vitesse pendant 12 heures et à basse vitesse pendant 12 heures (tonalité triple).
Niveau 4 - La pompe fonctionne à haute vitesse pendant 6 heures et à basse vitesse pendant 18 heures (tonalité quadruple).

En cas de panne de courant, la minuterie retournera automatiquement à la programmation en cours dès le rétablissement du courant.

RÉGLAGE DU MOTEUR À UNE VITESSE

- Niveau 1 - La pompe fonctionne pendant 24 heures en continu (tonalité simple).
Niveau 2 - La pompe fonctionne pendant 18 heures et demeure inactive pendant 6 heures (tonalité double).
Niveau 3 - La pompe fonctionne pendant 12 heures et demeure inactive pendant 12 heures (tonalité triple).
Niveau 4 - La pompe fonctionne pendant 6 heures et demeure inactive pendant 18 heures (tonalité quadruple).

POUR QUE VOS RÉGLAGES AIENT PRÉSÉANCE SUR CEUX DU PROGRAMME

Faire passer l'interrupteur de << RUN >> (MARCHÉ) à << OFF >> (ARRÊT), puis la remettre à << RUN >> (MARCHÉ) en moins de trois secondes. La pompe se mettra en marche pour une période d'une heure, puis retournera au mode programmé précédemment.

INSTRUCTIONS POUR LE CHANGEMENT DES JOINTS ÉTANCHES

SÉRIE SP-3300

RENSEIGNEMENTS GÉNÉRAUX

Faire preuve d'une grande prudence au moment de manipuler et d'installer le nouvel ensemble de joint étanche et de siège. Les surfaces chevauchées et polies peuvent facilement être endommagées par la saleté ou les égratignures.

À titre sécuritaire, couper le courant avant de procéder à l'entretien.

ENLEVER LE COUVERCLE DU MOTEUR

1. Couper l'alimentation électrique et débrancher le cordon électrique. Sortir l'ensemble pompe/moteur du système de tuyauterie.
2. Enlever le couvercle d'extrémité du carter du moteur en dévissant les trois (3) vis. Soulever soigneusement le couvercle à l'écart du moteur et débrancher les fils reliés aux bornes du moteur.

DÉMONTAGE DE L'ENSEMBLE DU MOTEUR

3. Enlever les 4 boulons hexagonaux de 3/8" X 2" retenant l'ensemble du moteur à l'ensemble crépine/bâti de la pompe.
4. Glisser l'ensemble du moteur hors de l'ensemble crépine/bâti de la pompe de façon à exposer le diffuseur. Tirer le diffuseur à l'écart de la plaque d'étanchéité de façon à exposer la turbine. (Le diffuseur peut demeurer dans l'ensemble crépine/bâti de la pompe. Pour l'enlever, le tirer simplement tout droit hors de l'ensemble crépine/bâti.)

DÉMONTAGE DE LA TURBINE (Voir note)

5. Pour empêcher l'arbre du moteur de tourner, glisser soigneusement une clé de 7/16" entre le moulage et l'interrupteur de protection et tourner la turbine de sorte que la clé s'adapte par-dessus les deux faces de l'arbre du moteur.
6. Tourner la turbine dans le sens contraire des aiguilles d'une montre et l'enlever. La partie du ressort de l'ensemble d'étanchéité est maintenant exposée. Remarque attentivement la position du joint à ressort, puis l'enlever.

DÉMONTAGE DU SIÈGE EN CÉRAMIQUE

7. Enlever la plaque d'étanchéité. Remarque la fente pratiquée dans le dessus de la plaque et l'ergot qui s'y adapte dans le haut du support de montage du moteur.
8. Appuyer sur le siège en céramique muni d'un joint torique pour le sortir de la plaque d'étanchéité. S'il est trop serré, utiliser un petit tournevis et frapper légèrement le siège jusqu'à ce qu'il sorte.

PAUSE - Nettoyer toutes les parties en retrait et les pièces devant être remontées. Examiner les joints et les remplacer au besoin.

NOTE: Pour les modèles équipés de bague de turbine [numéro de pièce SP-3005-R], retirer la bague de turbine du moyeu avant de la turbine. Au moment du remontage, replacer la bague sur le moyeu de la turbine, le côté le plus grand faisant face aux diffuseurs, avant de placer le diffuseur par-dessus la turbine.

INSTALLATION DU JOINT ÉTANCHE

9. Nettoyer et graisser légèrement le moyeu de la turbine et le logement en retrait du joint à l'intérieur de la plaque d'étanchéité au moyen de silicone ou un lubrifiant à joint torique Jack N° 327.
10. Essuyer délicatement la surface noire polie de l'ensemble du joint à ressort avec un chiffon de coton propre et doux. Appuyer sur l'ensemble de joint à ressort contre le moyeu de la turbine, la surface noire polie tournée du côté opposé à la turbine.
11. Essuyer délicatement la face polie du siège en céramique avec un chiffon en coton doux. Graisser le joint torique sur le siège en céramique et le comprimer fermement et uniformément à l'intérieur du logement en retrait dans la plaque d'étanchéité, la face polie tournée du côté opposé à la plaque.
12. Poser la plaque d'étanchéité sur le support de montage du moteur en alignant l'ergot et la fente.

REMONTAGE DE LA TURBINE ET DU DIFFUSEUR

13. Visser la turbine à l'arbre du moteur dans le sens des aiguilles d'une montre. Serrer étroitement en tenant l'arbre du moteur avec une clé.
14. Placer le diffuseur par-dessus la turbine sur la plaque d'étanchéité en adaptant l'ergot entre les deux fentes.

REMONTAGE DE L'ENSEMBLE DU MOTEUR

15. Glisser l'ensemble du moteur, le diffuseur en place, dans l'ensemble de crépine/bâti de la pompe, en ayant soin de ne pas déloger le diffuseur.
16. Fixer l'ensemble du moteur au bâti au moyen de 4 boulons de 3/8" X 2" (Vous assurer que le joint du bâti est en place.) Serrer alternativement et uniformément.

REMPLENER LE COUVERCLE DU MOTEUR

17. Rebrancher les fils électriques aux bornes du moteur de la pompe. Ligne 1 à partir du cordon d'alimentation; cavalier entre le commutateur et la ligne 2; fil de mise à la terre à la vis de mise à la terre sur le moteur. Remettre le couvercle d'extrémité du carter du moteur en place et le fixer au moyen des trois (3) vis.
18. Raccorder la pompe au système de tuyauterie. Vous assurer que la crépine soit remplie d'eau avant de remettre la pompe en marche.

GUIDE D'ÉLECTRICITÉ – MOTEURS MONOPHASÉS 60 CYCLES

MOTEUR		VOLTS	PUISSANCE NOMINALE (A) DISJONCTEUR	CALIBRE RECOMMANDÉ DES FILS 0-50', 0-15m
CV	KW			
1	.75	115	20	No. 12
1 1/2	1.12	115	20	No. 12

Un circuit électrique séparé, dont les valeurs nominales sont conformes aux exigences ci-dessus, est recommandé.

GUIDE DE DÉPANNAGE

A. LE MOTEUR NE DÉMARRE PAS.

1. Vérifier si les raccords sont mal effectués ou desserrés, si les interrupteurs ou relais sont ouverts, si les fusibles sont grillés ou si les disjoncteurs sont déclenchés.
2. Vérifier manuellement la rotation de l'arbre du moteur pour voir s'il tourne librement ou s'il est obstrué.

B. LE MOTEUR S'ARRÊTE – Vérifier:

1. Câblage, raccords desserrés, etc.
2. Basse tension du moteur (fréquemment causée par des fils de calibre (insuffisant).
3. Coincement et surcharge (lecture de l'ampérage).

REMARQUE: Le moteur de votre pompe Hayward est muni d'une protection thermique automatique contre les surcharges. Le moteur s'arrête automatiquement, dans des conditions normales, avant que l'accumulation de chaleur ne puisse l'endommager dans l'éventualité d'un défaut de fonctionnement. Il se remet automatiquement en marche dès que la température est revenue à la normale.

C. LE MOTEUR RONRONNE MAIS NE DÉMARRE PAS – Vérifier:

1. Commutateur de la centrifugeuse coincé en position ouverte.
2. Coincement de l'arbre du moteur.

D. LA POMPE NE S'AMORÇE PAS.

1. Vous assurer que la crépine de la pompe est rempli d'eau et que le joint torique du couvercle de la crépine est propre et solidement en place.
2. Vous assurer également que le couvercle de la crépine repose fermement en place. Vous assurer que toutes les soupapes de succion et de décharge sont ouvertes et ne sont pas obstruées et que le niveau d'eau de la piscine dépasse toutes les ouvertures de succion.

- a. Si le vide se fait dans la pompe, vérifier si le conduit de succion ou la crépine sont bloqués ou s'il y a une fuite d'air dans le tuyau de succion.
- b. Si le vide ne se fait pas dans la pompe et si la pompe possède suffisamment "d'eau d'amorçage":
 1. Serrer tous les boulons et raccords du côté de la succion.
 2. Vérifier la tension pour vous assurer que la pompe fonctionne à la vitesse convenable.
 3. Ouvrir la pompe et vérifier si elle est bouchée ou obstruée.
 4. Enlever et remplacer le joint de l'arbre.

E. FAIBLE DÉBIT – En général, vérifier:

1. Crépine ou conduit de succion bouchés ou entravés; tuyauterie de piscine de calibre insuffisant.
2. Conduit de décharge du filtre bouché ou entravé (lecture élevée de l'indicateur de décharge).
3. Fuite d'air dans le conduit de succion (bulles sortant des raccords de retour).
4. Fonctionnement à basse vitesse de la pompe (basse tension).
5. Turbine bouchée ou entravée.

F. POMPE BRUYANTE – Vérifier:

1. Fuite d'air dans le conduit de succion causant le ronflement de la pompe.
2. Affaissement provoqué par un conduit de succion entravé ou trop petit et des conduits de décharge non entravés. Remédier au problème de succion ou étrangler les conduits de décharge si c'est plus pratique.
3. Vibrations provoquées par le montage mal effectué, etc.
4. Présence de corps étrangers dans le bâti de la pompe.
5. Paliers du moteur usés, rouillés ou surchauffés continuellement.

ENTRETIEN ET RÉPARATION

Consulter votre dépositaire ou centre d'entretien Hayward autorisé régional.
Aucune pompe ni aucun moteur ne doivent être retournés directement à l'usine sans le consentement préalable par écrit de Produits de Piscines Hayward Canada, Inc.